

# Мобильная стойка NextMobi ECO

---

Руководство по эксплуатации

NextMobi ECO 32 | NextMobi ECO 55 | NextMobi ECO 86



# Содержание

---

1. Комплектация .....	4
2. Сборка стойки .....	6
3. Сведения о модели .....	11
4. Гарантии изготовителя .....	12
5. Гарантийный талон .....	14

# 1. Комплектация

1. В комплект поставки напольной стойки для интерактивной панели входит:

1	Перемычка	1
2	Лапа	2
3	Столб	2
4	Площадка монтажная	1
5	Планка	2
6	Винт M6x70 DIN 7985	2
7	Винт M8x20 DIN 7985	4
8	Винт M10x40 DIN 965	4
9	Болт M10x120 DIN 933	8
10	Гайка M10 DIN 934	4
11	Шайба 10 DIN 125	16
12	Заглушка пластиковая 80x40	6
13	Заглушка пластиковая D9 круглая	4
14	Колпачок пластиковый на гайку M 10	8
15	Колесо под винт M10, без тормоза	2
16	Колесо под винт M10, с тормозом	2
17	Болт M10 x 100 DIN 933	4

Габаритные размеры изделия:

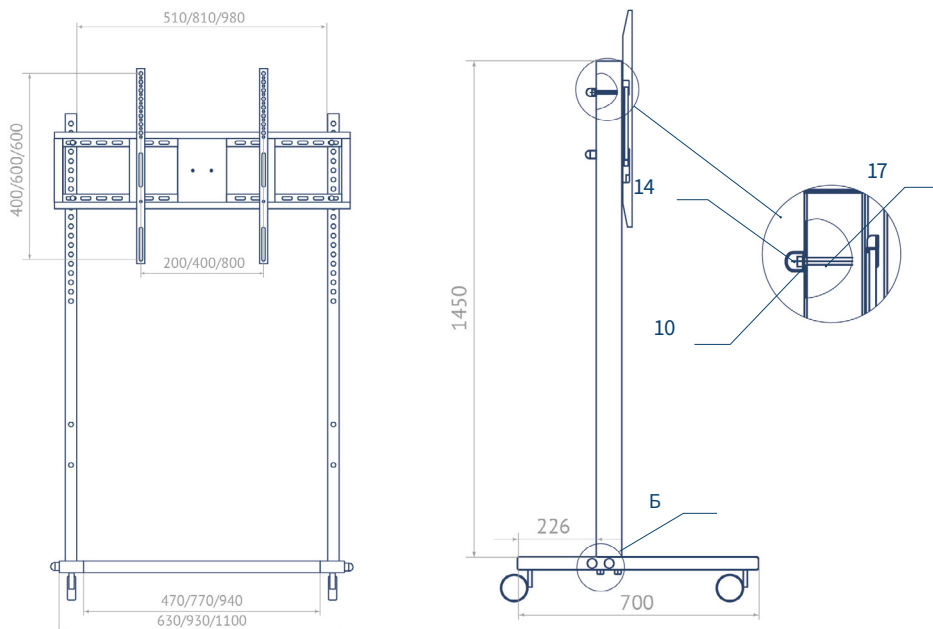

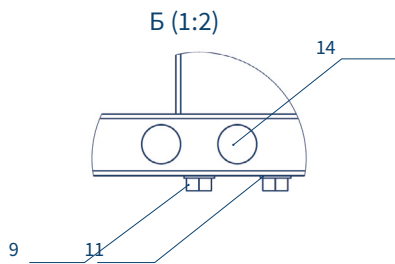
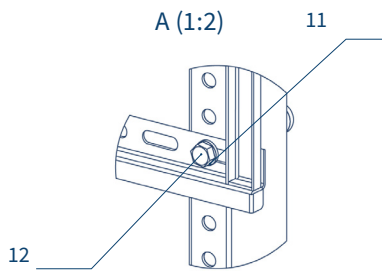
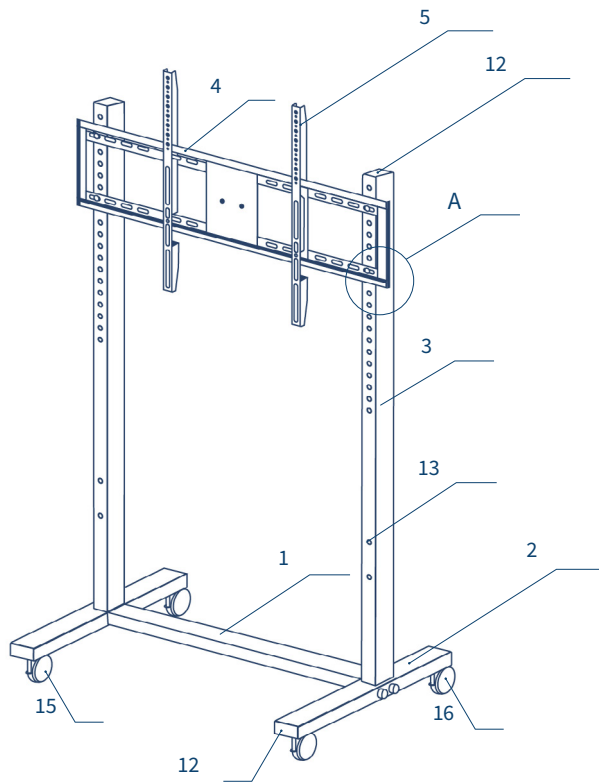

## 2. Сборка стойки

### Шаг 1

К перемычке (1) прикрутить лапы (2) с помощью болтов M10x120 (9) с шайбами 10 (11).

К лапам (2) прикрутить колеса с помощью винтов M10x40 (8).

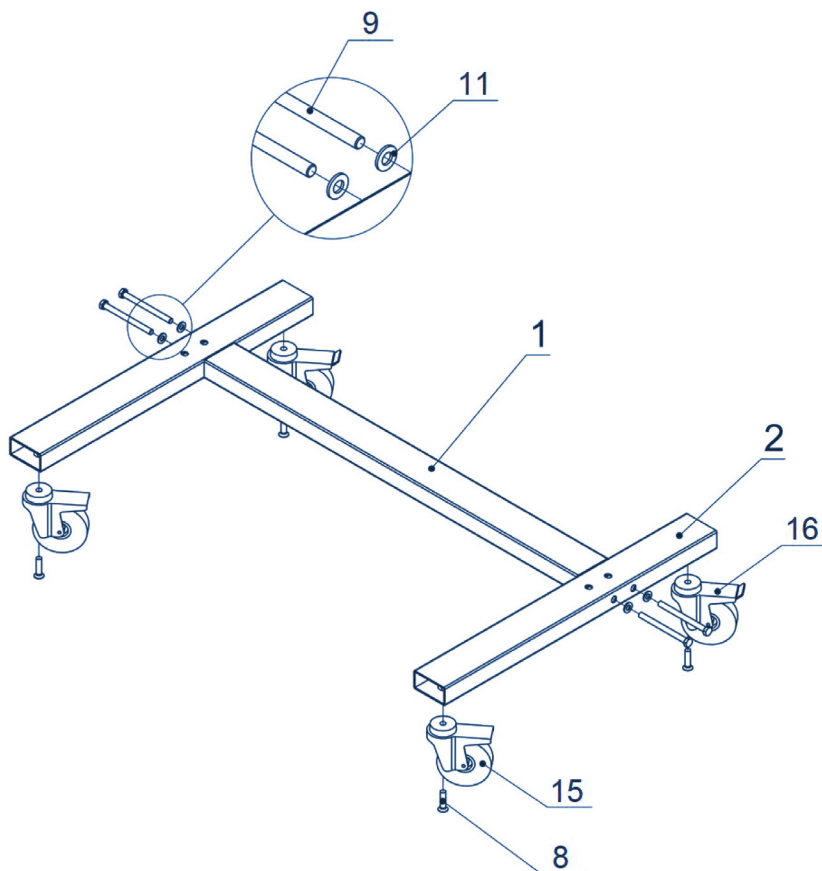

## Шаг 2

На лапы (2) установить столбы (3), зафиксировав их болтами M10x120 (9) с шайбами 10 (11).

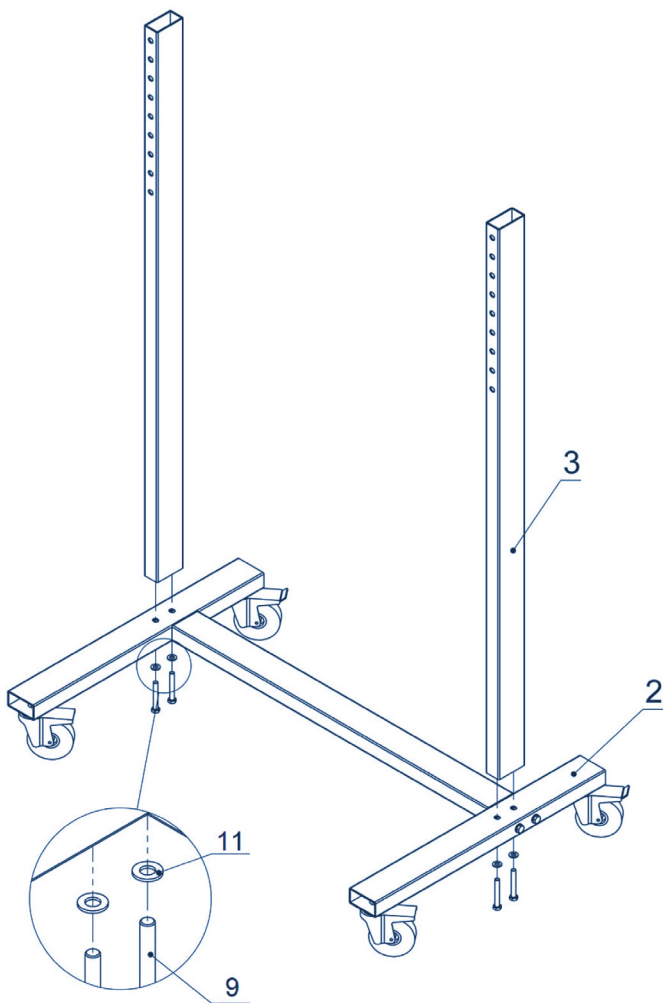

### Шаг 3

Установить на столбы (3) площадку монтажную (4), используя болты M10x100 (17) с шайбами 10 (11) и гайками M10 (10).

Установить в торцы столбов (3) и лап (2) заглушки пластиковые 80x40 (12), в круглые отверстия в столбах (3) установить заглушки пластиковые круглые (13).

Установить колпачки пластиковые (14) на гайки с обратной стороны столбов (3) и на головки болтов M10 на боковых поверхностях лап (2).

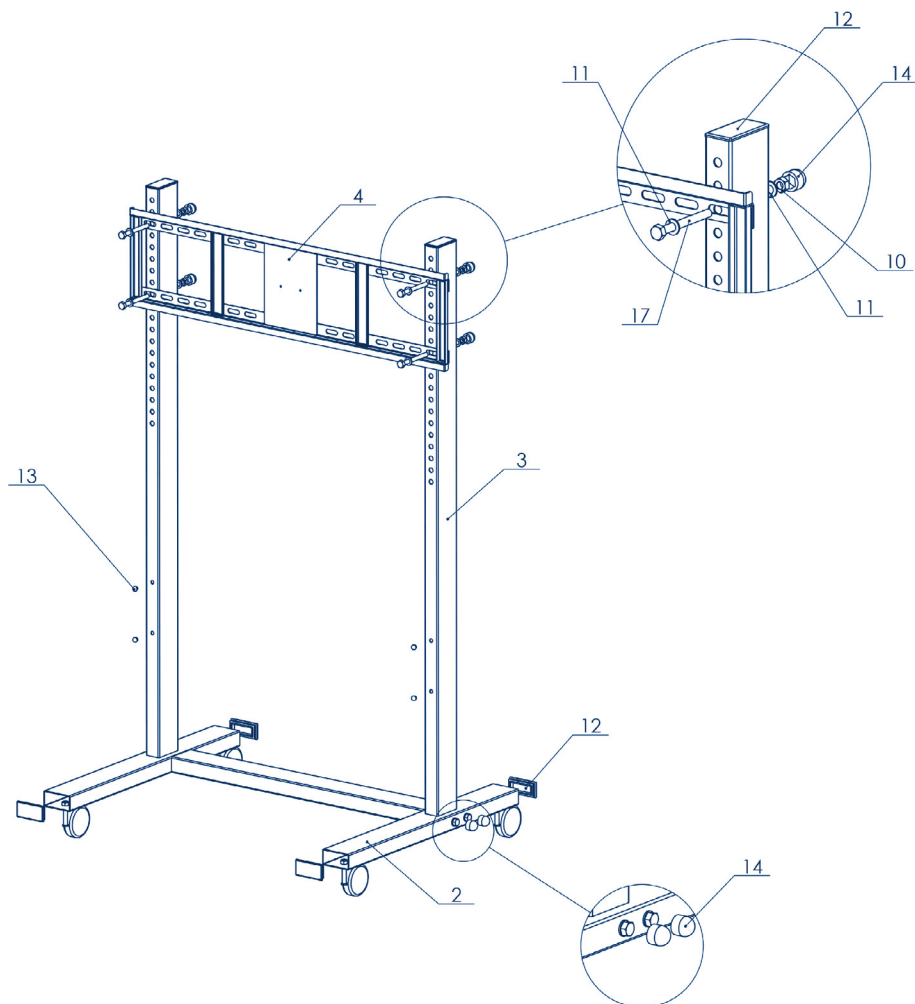



### Шаг 3

Положить интерактивную панель экраном вниз на ровную мягкую поверхность.

Закрепить планки навесные (см. шаг 4) на задней поверхности панели с помощью винтов М8х20 (7).

Если винты не подходят, то необходимые винты закупаются отдельно конечным потребителем.

Для крепления планок к ЖК-панели использовать резьбовые отверстия для настенного монтажа (см. инструкцию по монтажу панели на стену).

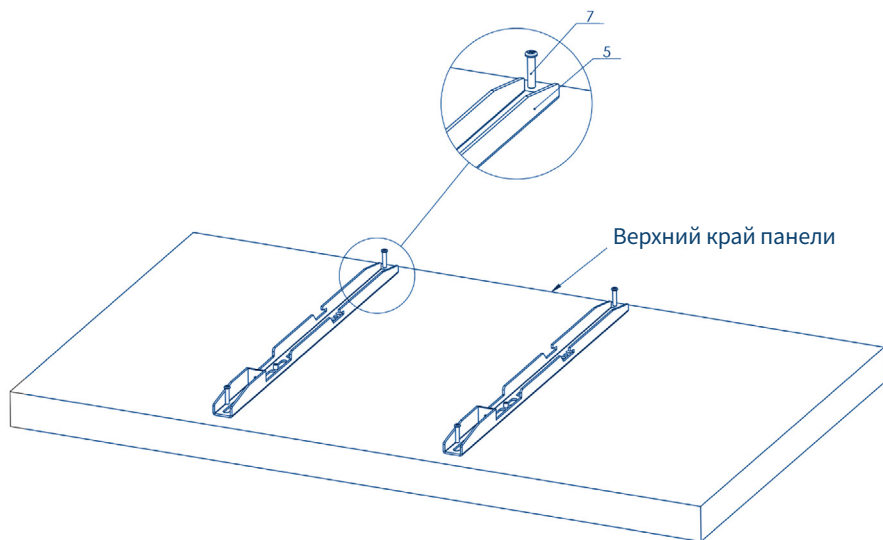

## Шаг 5

Навесить интерактивную панель с закрепленными планками на площадку монтажную (4).

Выровнять ЖК-панель по горизонтальной плоскости.

Для предотвращения снятия ЖК-панели затянуть нижние винты (6) на планках.

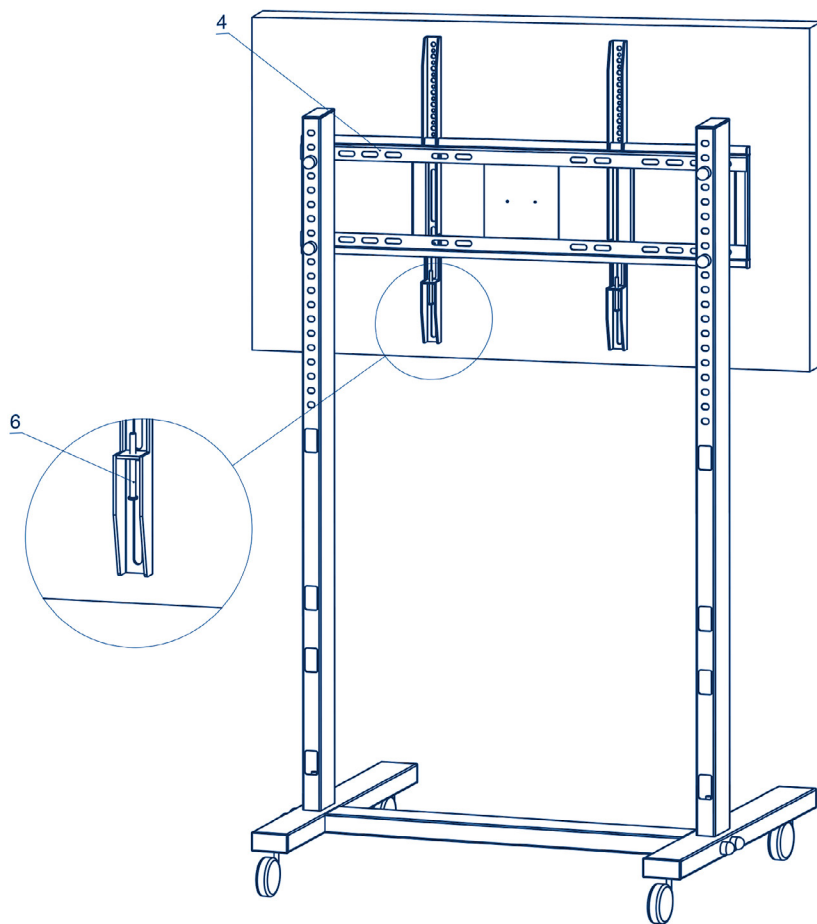

### 3. Сведения о модели

---

Мобильная стойка NextMobi ECO (32 | 55 | 86)

Произведено в России.

Продукция сертифицирована в соответствии с требованиями Технического Регламента Таможенного Союза.

#### Изготовитель:

ООО «Некс-Т», 109316, Россия, г. Москва, проспект Волгоградский, 42к5, этаж 1, помещение I.

## 4. Гарантии изготовителя

### Условия гарантийного обслуживания

---

1. Если в период эксплуатации Продукции произошло нарушение ее работоспособности, наступившее вследствие проявления скрытых дефектов или других неисправностей (за исключением случаев, указанных в п. 4), то авторизованный сервисный центр определяет этот случай как гарантийный и принимает меры для восстановления работоспособности Продукции в соответствии с действующим законодательством РФ и в установленном данным документом порядке.
2. При наступлении гарантийного случая авторизованный сервисный центр не несет ответственности за сохранность информации клиента, а также не отвечает за прямые или косвенные убытки клиента и (или) любые виды упущенной выгоды и потерь, наступившие в результате нарушения работоспособности Продукции (Изделия, Периферийного Устройства или Комплектующих), если в специальном соглашении не оговорено иное.
3. Гарантийное обслуживание проводится на территории авторизованных сервисных центров. Контакты сервисного центра указаны в гарантийном талоне.
4. Под определение гарантийного случая не подпадает нештатная ситуация, возникшая в процессе эксплуатации техники, в дальнейшем называемая не гарантийным случаем, если по вине клиента произошли:
  - любые механические повреждения (трещины, изломы, царапины), сказавшиеся на работоспособности Продукции или повлекшие разрушение защитных покрытий, пломб, наклеек, фирменных стикеров и т.п.;
  - нарушения работоспособности любого компонента Продукции, вызванные попаданием (в любой комбинации) посторонних веществ, жидкостей, предметов или объектов (в т.ч. органического происхождения) внутрь любого из устройств, входящих в комплект поставки Продукции;
  - выход из строя Продукции в случае модификации заводского системного программного обеспечения (прошивки) лицами, не уполномоченными на проведение таких действий, в т.ч. изменение параметров работы ЦПУ («попытки разгона»);
  - повреждения Продукции, повлекшие разрушение микросхем и (или) «обгорание» контактов, повреждения портов для подключения периферийного оборудования;
  - повреждения Продукции, связанные с подключением Клиентом внешних устройств при включенном питании, при воздействии статических или электромагнитных полей;
  - повреждения функциональных элементов (в том числе термические), вызванные использованием поврежденных зарядных устройств/кабелей, или зарядных устройств с характеристиками, отличными от характеристик зарядного устройства, входящего в комплект поставки;
  - нарушения работоспособности Продукции, вызванные самостоятельным или выполненным третьими лицами ремонтом;

- нарушения работоспособности Продукции, связанные с наличием программ-вирусов;
  - выход из строя Продукции по причинам, вызванным стихийными бедствиями, катастрофами и действиями непреодолимой силы;
- 5.** Настоящая гарантия не распространяется на:
- случаи наличия на сенсорной панели одиночных пикселей в виде светлых или темных точек на экране (это структурная особенность LCD технологии, которая не является признаком неисправности);
  - программное обеспечение, поставляемое вместе с Продукцией;
  - расходные материалы и комплектующие, приравненные к расходным материалам, поставляемые вместе с Продукцией;
  - периферийное оборудование, имеющее следы механического износа (стертые/поврежденные клавиши, корпусные детали и т.п.);
  - интерфейсные и соединительные кабели;
  - документацию, DVD диски, упаковочные материалы, поставляемые вместе с Продукцией.

## 5. Гарантийный талон

---

**МОДЕЛЬ**

**СЕРИЙНЫЙ НОМЕР**

**СРОК ГАРАНТИИ**

**ДАТА ПРОДАЖИ**

Печать продавца

**С условиями гарантии ознакомлен**

Изделие проверено в моем присутствии.  
Претензий к внешнему виду, комплектности  
и работоспособности не имею.

**Подпись покупателя**

Вы можете обратиться в службу технической поддержки по телефону:  
8 800 700-2018 (звонок по России бесплатный).

С перечнем авторизованных сервисных центров можно ознакомиться на сайте  
[http://nextouch.ru/stranica\\_kontaktov/](http://nextouch.ru/stranica_kontaktov/).





NexTouch  
INNOVATION LAB